

# tipo®

“1950’den beri...”



[www.tipotel.com](http://www.tipotel.com)  
İZMİR



## HAKKIMIZDA

Kurucumuz M. Tacettin ERSOY'un 1950 yılında temellerini attığı firmamızın zımba teli serüveni, kendisinin 2. Dünya savaşından sonra Avrupa'da düzenlenen ilk Drupa fuarını ziyaret etmesi ile başlar. O yıllarda ülkemizde üretilmediği için ithal edilen zımba teli, şu an İzmir Gaziemir'de bulunan, 7500 m2 alan üzerine kurulu fabrikamızda, modern üretim anlayışı ve 1950'den bu güne olan "know-how" birikimi ile Türkiye'mizde üretilmektedir. Sektörün öncü firmalarından olan Tipo Tel, aynı zamanda bazı yeni ürünlerin ülkemizdeki ilk üreticisi olma gururuna sahiptir. İlk çengelli zımba teli üretimi, ilk mini başlı çivi (brads) üretimi, ilk rulo koli kapama üretimi, ilk paslanmaz-krom tel üretimi gibi... Bugün yüzü aşkın çeşidiyle, modern üretim makineleri ve sürekli yatırımlarıyla, firmamız yarınlara sağlam temellerini atmakta ve geçmişin ışığıyla yarınlara aydınlatmaktadır.

## TARİHÇEMİZ



- 
- 1950 → Tipo Matbaası olarak ilk kuruluşu
  - 1954 → Tipo Matbaacılık İthalat Komisyon olarak hazır zımba tel ithalatı
  - 1971 → Almanya'dan ilk zımba üretim makinesi ithalatı
  - 1972 → Tipo markasının tescili
  - 1982 → Tipo Tel Ltd. Firması olarak Gaziemir'deki fabrikaya geçiş
  - 1985 → Alman Prebena firması iş ortaklığı
  - 1990 → 40. yılda 80 üzerinde zımba teli üretimi
  - 1999 → İlk mini başlı çivi üretimi
  - 2001 → Tel çekme yatırımı başlangıcı
  - 2001 → İlk çengelli zımba teli üretimi
  - 2002 → TÜV ISO 9001:2000 sertifikası
  - 2007 → İlk rulo koli kapama teli üretimi

## VİZYONUMUZ

Ürettiğimiz bütün ürünlerde ve sağladığımız hizmette Türkiye'nin en iyisi olmaya devam ederek, global pazarda tanınan bir marka haline gelmek.

## MİSYONUMUZ

- Ürünlerimizle verdiğimiz güven ve yüksek iş etiğimiz ile her zaman müşterilerimize layık olmaya çalışmak.
- Yüksek standartlı ve kaliteli ürünler üreterek müşteri memnuniyetimizi en üst düzeye çıkartmak.



KURULUŞ HATIRASI  
"1950"  
BASKI EL PEDALI

## 800 SERİSİ (80 SERİSİ)



PREBENA 1M-A16-S30

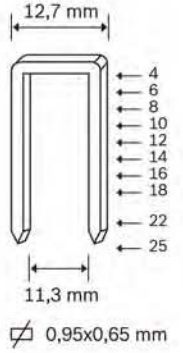

### KULLANIM ALANLARI

- Döşeme sektöründe ve mobilya imalatında
- Kürk sektöründe ve halı imalatında germe işlerinde
- Ayakkabıcılık sektöründe, bez, naylon, kağıt, afiş v.s. dikme işlerinde
- Otomotiv döşemesinde • Resim çerçeveleri ve tahta malzemelerde
- Kapı ve pencere imalatında • Yat imalatında, paslanmaz ve Avrupa galvaniz telden

**Çeşitleri:** Bakır kaplı, galvaniz kaplı ve Paslanmaz (Inox)

**Uyumlu makineler:** PREBENA-1 M-A16/S30, BEA-380, OMER-80.16, KL ZT8016, ATRO-8 (80), BOSTICH-86/AZ33, KOCAMAZ-KT 50-51-25, SENCO-AT, HAUBOLD-800, DUO-FAST 80, KIHLEBERG: 680



Zimba Teli Staple	804	805	806	808	810	812	814	816	818	822	825
Kutuda Adet Pcs / Box	4500	5000	5000	5000	4000	3000	3000	2750	2500	2000	1500
Kolide Adet Boxes/Carton	50	50	40	30	30	30	30	30	30	30	50

## 900 SERİSİ (92 SERİSİ)



PREBENA 3M-H40

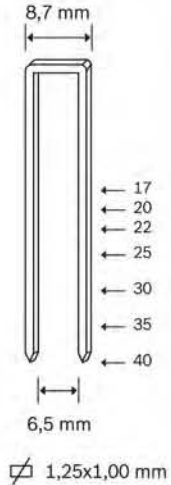

### KULLANIM ALANLARI

- Koltuk, çekyat iskeleti imalatında
- Palet, Kasa ve Sandık v.b. imalatında
- Kapı, Pencere imalatı, izolasyon, pervaz ve tahta malzemelerde
- Tersanelerde Yat ve Tekne imalatında (Paslanmaz Krom telden üretilmektedir.)
- Ayak uçları Testere dişli olan çeşitleri, çakım yapıldığında içeride ayrılır ve zımbanın geri çıkması zorlaşır.

**Çeşitleri:** Bakır kaplı, galvaniz kaplı ve Paslanmaz (Inox)

**Uyumlu makineler:** PREBENA:3 M-H 40, BEA-92, OMER-92, ATRO-92, BOSTICH-SL 5035, KOCAMAZ-KT 92, KIHLEBERG: 664, DUO FAST 92

Zimba Teli Staple	917	920	922	925	930	935	940
Kutuda Adet Pcs / Box	2000	1080	900	900	720	540	600
Kolide Adet Boxes/Carton	50	36	66	36	36	36	36



## 400 SERİSİ (100 SERİSİ)

tipo®

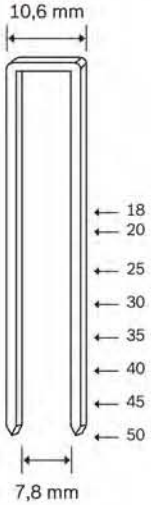

1,52x1,33 mm



PREBENA 5X-L50

### KULLANIM ALANLARI

- Mobilya Sanayinde, koltuk, kanepenin iskeleti imalatında
- Palet, Kasa, Sandık, Kutu imalatında, ahşap malzemelerde
- Tahta Ambalaj sanayide
- Çerçeve imalatında
- Çatı karkas uygulamasında
- Her türlü ahşap birleştirmede işi kolaylaştırır
- Ayak uçları Testere dişli olan çeşitleri, çakım yapıldığında içeride ayrılır ve zımbanın geri çıkması zorlaşır.

**Uyumlu makineler:** PREBENA-5 X-L 50, BEA-14,155 , OMER-M1, M2, ATRO-100, BOSTICH-85/B100, KOCAMAZ-KT 100, KIHBERG: 783, SENCO-SNS41

Zımba Teli Staple	420	425	430	435	440	450	455	460
Kutuda Adet Pcs / Box	675	600	525	450	375	300	2000	2000
Kolide Adet Boxes/Carton	36	36	36	36	36	36	14	14

## 8800 SERİSİ (P88 SERİSİ)

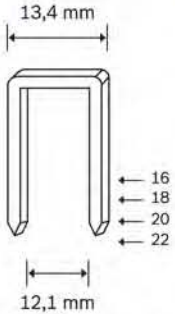

1,15x0,55 mm



### KULLANIM ALANLARI

- Yaylı yatak ve kanepenin imalatında
- Keçe ve süngerlerin tutturulmasında
- Koli ve tava kapamada, karton kutuların tutturulmasında
- Alttan kıvrılarak birleştirme gereken yerlerde
- Testere Dişlidir. Kıvrılmada kolaylık sağlar, makinasında sorun yaratmaz.

**Uyumlu makineler:** PREBENA-PD-S1, KOCAMAZ-KT 88, OMER-PL.88, SENCO-F75, BOSTICH-SB5019

Zımba Teli Staple	8812	8816	8818	8822
Kutuda Adet Pcs / Box	1400	1400	1400	1400
Kolide Adet Boxes/Carton	72	66	36	54



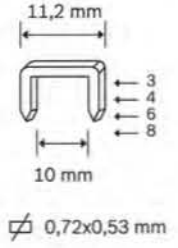

PREBENA HT-VX08

### KULLANIM ALANLARI

- Mekanik el çakma makinesi ile kullanılır.
- Koltuk döşeme tamirat işlerinde
- Oto döşemeciliğinde
- Naylon etiketlemede
- Ambalaj işlerinde
- Dekorasyon işlerinde
- Vitrin düzenleme işlerinde
- Çerçeve işlerinde

**Uyumlu makinalar:** PREBENA VX, OMER:G-23/2, RAPID

Zımba Teli Staple	203	204	206	208
Kutuda Adet Pcs / Box	9000	4750	4750	3800
Kolide Adet Boxes/Carton	54	54	54	54

## 300 SERİSİ (13/4,6,8,10)

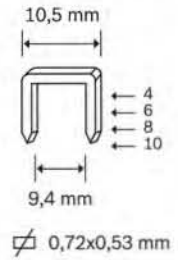

PREBENA HPVZ 08

### KULLANIM ALANLARI

- Mekanik el çakma makinesi ile kullanılır.
- Koltuk döşeme tamirat işlerinde
- Oto döşemeciliğinde
- Naylon etiketlemede
- Ambalaj işlerinde
- Dekorasyon işlerinde
- Vitrin düzenleme işlerinde
- Çerçeve işlerinde
- Reklam tabela işlerinde
- Branda, naylon kaplama işlerinde

**Uyumlu makinalar:** PREBENA TYP-HPVZ 08, OMER:G-23/1, RAPID: R 23, KOCAMAZ-KT 55

Zımba Teli Staple	304	306	308	310
Kutuda Adet Pcs / Box	7000	5000	4000	10000
Kolide Adet Boxes/Carton	54	54	54	32

## 700 SERİSİ (71 SERİSİ)

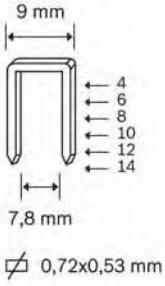

PREBENA 1M-V16

### KULLANIM ALANLARI

- Kürkçülükte, deri ve kürk germe işlerinde
- Halı imalatında
- Oto döşemeciliğinde

**Uyumlu makinalar:** PREBENA-V, BEA-71, OMER-3G.16, HAUBOLD-7100, DUO-FAST-7, KIHBERG: 670, BOSTICH-SPK3020, ATRO-7

Zimba Teli Staple	704	706	708	710	712	714
Kutuda Adet Pcs / Box	8400	6000	4800	3600	3600	2700
Kolide Adet Boxes/Carton	100	54	54	54	54	54

## 100 SERİSİ (93 SERİSİ)

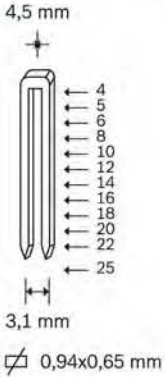

PREBENA 1M-025/SDS

### KULLANIM ALANLARI

- Ayakkabıcılık
- Bambu imalatında
- Fırça imalatında
- Hazır mutfak ve banyo yapımında
- Alüminyum, pvc panjur stor imalatında (4-6 mm)
- Arıcılıkta
- Hafif ahşap ürün imalatında

**Uyumlu makinalar:** PREBENA-1 M-025/SDS, BEA-97, OMER-4097, ATRO-93, KOCAMAZ-KT 93-94, HAUBOLD-4000, KIHBERG : 690, DUO-FAST 40

Zimba Teli Staple	104	106	107	108	110	112	114	116	118	120	122	125
Kutuda Adet Pcs / Box	8000	6000	4000	4000	4000	4000	2500	2500	2500	2000	2000	2000
Kolide Adet Boxes/Carton	80	80	80	80	75	65	80	80	70	80	75	65

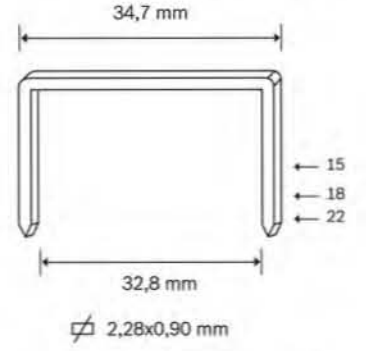

SACA ADB 19/35  
KOLİ KAPAMA MAKİNESİ

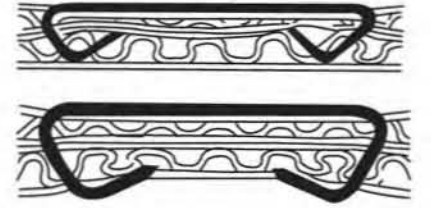

### KULLANIM ALANI

- Koli kapama
- Koli kalınlıklarına göre ayak boyları: 15 mm, 18 mm, 22 mm

### ZIMBA TELİ İLE AMBALAJ KAPATMANIN AVANTAJLARI

- Zımbalanmış koliler daha sağlamdır.  
Zımbanın kilitlenen yapısı iki ucu bir arada tutarak maksimum direnç sağlar.
- Zımbalanmış ambalajlar nakliyeye dayanıklıdır.  
Zımbanın direnci ve güvenliği en uç nakliye ve taşıma gereksinimlerini yerine getirir.
- Zimba teli ambalajı anında kapatır.  
Zimba teli ile kolinin kapanıp kapanmadığını hemen görürsünüz.
- Zımbalanmış ambalajlar ısıya ve neme daha dayanıklıdır.  
Zimba ile kapanmış koliler normalin üzerindeki ısıya ve neme dayanıklıdır.
- Zımbalamak ambalajın reklam değerini yükseltir.  
Ambalajın üzerindeki mesajı veya ürün bilgisini kapatmadığı için reklam değerini yükseltir.
- Zimba teli ambalajın içinden hırsızlıktan caydırır.  
Zımbalanmış koli içindeki ürünün çalınmasını caydırır ve güvenli, sağlam ürün teslimatı sağlar.
- Zimba teli çevre ile dosttur.  
Zimba telleri tekrar geri dönüştürülebildiğinden doğa ile barışıktır.

**Uyumlu makinalar:** SACA-ADB, SACA-RASA, PREBENA-B, BEA-ATA22, OMER-35, ATRO-35, KOCAMAZ-KT 35, KIHLEBERG : 560, SENCO-35

Zimba Teli Staple	615	618	618	622	615	618
Kutuda Adet Pcs / Box	1000	800	1000	1000	10000	8700
Kolide Adet Boxes/Carton	32	28	24	20	1	1



# RULO KOLİ KAPAMA TELİ

## RULO ZIMBA TEL İLE AMBALAJ KAPATMANIN AVANTAJLARI

- Rulo zımba teli daha az maliyetlidir.  
Rulo zımba teli tel doldurma zamanını azaltır ve sizin üretim miktarınızı artırır.
- Bir rulo da 1000 adet tel bulunmaktadır.
- Makinayı tek dolduruşta 1000'e kadar kullanım sağlar.
- Kullanımı hızlı ve kolaydır.
- Ambalajlama da zamandan kazandırır. Fire vermez, kırılma yapmaz.



SACA RASA-19/35  
RULO KOLİ KAPAMA MAKİNESİ

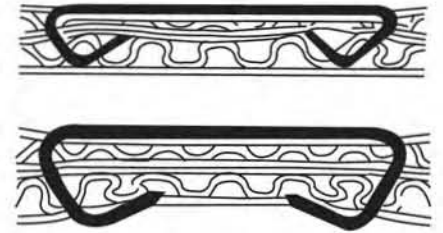

SACA HDCS 19/35  
MEKANİK KOLİ KAPAMA MAKİNESİ

TEL KESİTİ

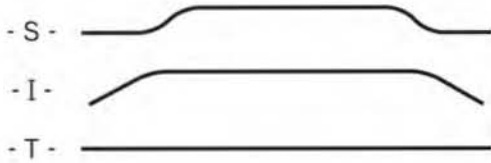

67,7 - 61,2 mm

1,90x0,90 mm

Rulo boyu: 1970 mm

Zımba Teli Staple	S-15	S-18
Kutuda Adet Pcs / Box	1000	1000
Kolide Adet Boxes/Carton	20	20

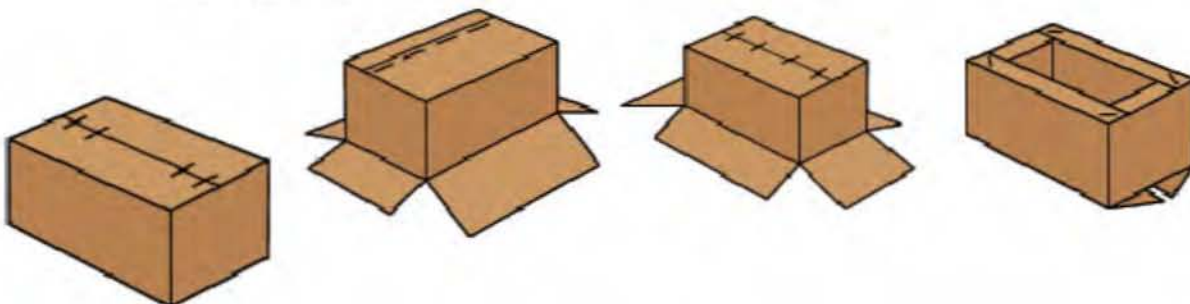
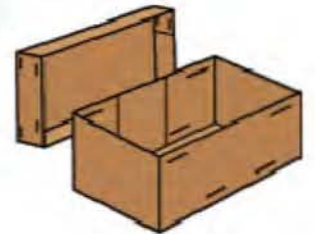



PREBENA 2P-ES40/SDS

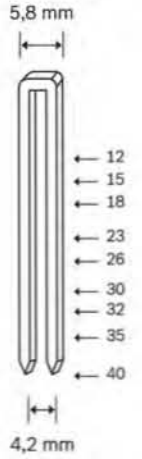

1,08x0,83 mm

### KULLANIM ALANLARI

- Bambu İmalatında
- Sert ağaç döşemeler
- Mobilya ve dolap montajı
- Döşeme yay bağlantısı
- Alüminyum ve vinil dış duvar kaplaması
- Çekmece, kasa sırtı ve kafes imalatı
- Hafif ahşap ürün imalatında
- J serisi düz çivi çakan Kombi tabanca ile çakılır.

**Uyumlu makinalar:** PREBENA 2P-ES40SDS

Zimba Teli Staple	6026	6030	6035	6040
Kutuda Adet Pcs / Box	1920	1600	1600	1600
Kolide Adet Boxes/Carton	54	60	54	48

## 9000 SERİSİ



PREBENA 3M-E50 PR

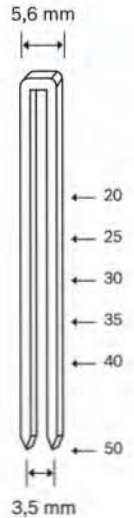

1,25x1,00 mm

### KULLANIM ALANLARI

- Bambu İmalatında
- Sert ağaç döşemeler
- Mobilya ve dolap montajı
- Döşeme yay bağlantısı
- Alüminyum ve vinil dış duvar kaplaması
- Çekmece, kasa sırtı ve kafes imalatı
- Hafif ahşap ürün imalatında
- J serisi düz çivi çakan Kombi tabanca ile çakılır.

**Uyumlu makinalar:** PREBENA 3M-E50 PR, BEA-90, OMER-90.16, ATRO-90, BOSTICH-SX5035, KLZT 9040, KIHLEBERG: 781, DUO-FAST 18, HAUBOLD-6000, SENCO-L

Zimba Teli Staple	9015	9020	9025	9030	9035	9040	9050
Kutuda Adet Pcs / Box	1400	1400	1400	1400	1400	1400	1400
Kolide Adet Boxes/Carton	72	60	40	40	48	42	32

T BAŞLI ÇİVİ



2,2 mm



PREBENA 5X-T65

## KULLANIM ALANLARI

- Çekyat, Baza İmalatlarında; Demir profil ile ahşap birleştirilmesinde
- Metal kaplama sabitleştirmede
- Zemin döşemede
- Prefabrik evlerin yapımında
- Fuar standları üretiminde



**Uyumlu makinalar:** PREBENA 5 XT-65, BEA-T54, OMER-TN.32, TN.50



Zimba Teli Staple	ST18	ST25	ST32	ST38	ST45	ST50	ST55	ST60	ST64
Kutuda Adet Pcs / Box	2000	2000	2000	1000	1000	1000	1000	1000	1000
Kolide Adet Boxes/Carton	10	10	10	10	10	10	10	10	10

## J SERİSİ (F SERİSİ) (BRADS SERİSİ)



PREBENA 2P-J50 SDS

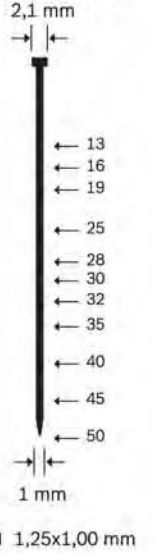

### KULLANIM ALANLARI

- Ahşap, MDF, Bambu İmalatında
- Ayna, resim ve pencere çerçevelerinde
- Yapıştırma öncesi sabitlemelerde
- Süpürgelik sabitlemede
- Zemin döşemeciliğinde, lambri döşemede
- Ayakkabı yapımında

- Klapa, dekoratif panel montajında
- Görünmez bağlantılarda
- Çivi kullanılması gereken yerlerde, işi kolaylaştırmak ve hızlandırmak
- Krom telden çeşitlerinde, paslanmazlık gerektiren yerlerde.

**Uyumlu makinalar:** PREBENA 2P-J50-SDS, BEA-SK300, OMER-12, ATRO-TIPIN, BOSTICH-BT1300, SENCO: AX (LS2), KOCAMAZ-KT 30-KT 40, KLZT F32, DUO-FAST-B44, HAUBOLD-SKN12, KIHBERG : 512

Zimba Teli Staple	J13	J16	J19	J25	J28	J30	J32	J35	J40	J50
Kutuda Adet Pcs / Box	10000	10000	10000	5000	5000	5000	5000	5000	5000	4000
Kolide Adet Boxes/Carton	15	15	15	15	15	15	15	15	15	15

## N SERİSİ (T SERİSİ) (BRADS SERİSİ)



PREBENA 3C-N65

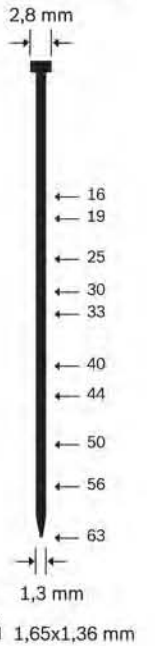

### KULLANIM ALANLARI

- Ahşap, MDF, Bambu İmalatında
- Koltuk ve sandalye iskeleti yapımında
- Ayna, resim ve pencere çerçevelerinde
- Yapıştırma öncesi sabitlemelerde

- Süpürgelik sabitlemede
- Klapa, dekoratif panel montajında
- Çivi kullanılması gereken yerlerde, işi kolaylaştırmak ve hızlandırmak

**Uyumlu makinalar:** PREBENA 3C-N65, BEA-SK400, OMER-14, ATRO-TIP, BOSTICH-BT1200, KOCAMAZ-KT 49, HAUBOLD : SKN16, DUO-FAST : HB 60, KIHBERG : 516, PASLODE : F16

Zimba Teli Staple	N25	N30	N35	N38	N40	N44	N50
Kutuda Adet Pcs / Box	5000	5000	2500	2500	2500	2500	2500
Kolide Adet Boxes/Carton	12	12	12	12	12	12	12

## GAMA 25 SERİSİ

### (PINS SERİSİ)

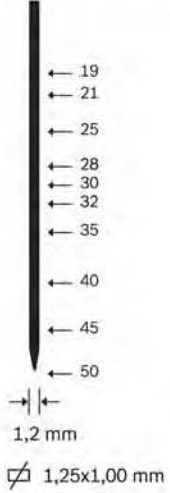

PREBENA 2 M-GA 32 SDS

### KULLANIM ALANLARI

- Görünmez bağlantılarda
- **Ahşap, MDF, Bambu** İmalatında
- Ayna, resim ve pencere çerçevelerinde
- Yapıştırma öncesi sabitlemelerde
- Süpürgelik sabitlemede
- \* Zemin döşemeciliğinde, lambri döşemede

- Ayakkabı yapımında
- Klapa, dekoratif panel montajında
- Çivi kullanılması gereken yerlerde, işi kolaylaştırmak ve hızlandırmak
- Krom telden çeşitlerinde, paslanmazlık gerektiren yerlerde.

**Uyumlu makineler:** PREBENA 2 M-GA 32 SDS, BEA-SK100, OMER-PINS, ATRO-I, BOSTICH: AZ5550, KOCAMAZ-KT 40

Zimba Teli Staple	G25/19	G25/21	G25/25	G25/28	G25/30
Kutuda Adet Pcs / Box	10000	5200	5000	5000	5000
Kolide Adet Boxes/Carton	30	50	30	30	30

## 82 SERİSİ

### (PINS SERİSİ)

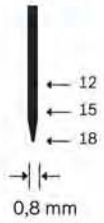

PREBENA

### KULLANIM ALANLARI

- Görünmez bağlantılarda
- **Ahşap, MDF, Bambu** İmalatında
- Ayna, resim ve pencere çerçevelerinde
- Yapıştırma öncesi sabitlemelerde
- Klapa, dekoratif panel montajında

- Hafif ahşap işlerde, ahşap kutu, sandık iml.
- İnce-Başsız Çivi kullanılması gereken yerlerde, işi kolaylaştırmak ve hızlandırmak
- Krom telden çeşitlerinde, paslanmazlık gerektiren yerlerde.

**Uyumlu makineler:** PREBENA 1M-AL20, BEA-S717, OMER-R8.28, ATRO-MINI, BOSTICH: MINIPINS, KOCAMAZ-KT 18, KIHLEBERG : 506, HAUBOLD : ST06, SENCO : CZ

Zimba Teli Staple	B 82/15	B 82/18
Kutuda Adet Pcs / Box	7500	7500
Kolide Adet Boxes/Carton	80	80

## PASLANMAZ ZIMBA SERİSİ

AISI 304 & 316 Kalite Paslanmaz Krom telden yapılmaktadır.  
Ham maddesi ithaldir. Genel Kullanım Alanları:

- Genellikle yat ve tekne imalatında kullanılır. • Paslanmazlık gerektiren birleştirmelerde.

### 800 SERİSİ (80 SERİSİ)

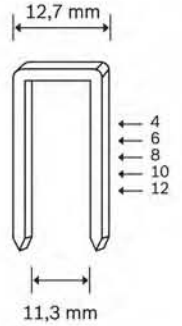

PREBENA 1M-A16/S30

0,95x0,65 mm

### KULLANIM ALANLARI

- Paslanmazlık gerektiren döşeme işlerinde
- Dış tutturma yerlerinde, yalıtım işlerinde
- Otomotiv vinil ve iç döşemeler, ön döşemede

Zimba Teli Staple	804PSZ	806PSZ	808PSZ	810PSZ	812PSZ	814PSZ
Kutuda Adet Pcs / Box	4500	4500	4500	4500	4500	3000
Kolide Adet Boxes/Carton	32	25	20	18	15	20

### 900 SERİSİ (92 SERİSİ)

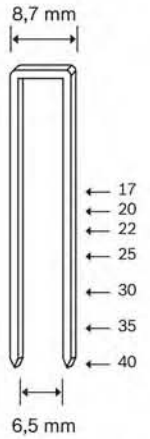

PREBENA 3M-H40

1,25x1,00 mm

Zimba Teli Staple	920 PSZ	925 PSZ
Kutuda Adet Pcs / Box	1000	900
Kolide Adet Boxes/Carton	48	20

### KULLANIM ALANLARI

- Ahşap yat ve teknelerin imalatında gövdenin dış kaplamasında, strip denilen 4-10 mm arası ağaç levhalar 3 ila 6 kat arası birbirine çapraz gelecek şekilde tutkallanarak Paslanmaz Krom Tipo 925-PSZ zimba teli ile sabitleştirilir.



# PASLANMAZ SERİSİ ÇİVİLER

**tipo**<sup>®</sup>

## J SERİSİ

(F SERİSİ)

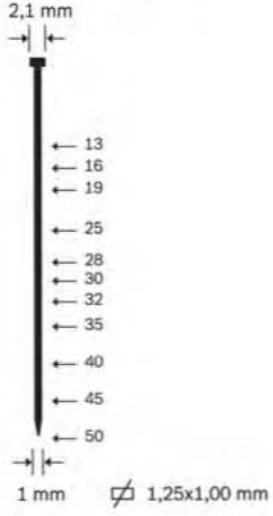

AISI 304&316 Kalite Paslanmaz Krom telden yapılmaktadır. Ham maddesi ithaldir.

### GENEL KULLANIM ALANLARI:

- Çivi kullanılması gereken ve paslanmazlık gerektiren yerlerde kullanılır.

## 82 SERİSİ

(PINS)

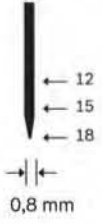

## GAMA 25 SERİSİ

(PINS)

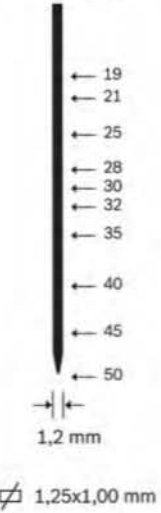

## TESTERE DİŞLİLER

### GENEL KULLANIM ALANLARI

- Ayak uçları testere dişli olan çeşitler, çakım yapıldığında içeride ayrılır ve zımbanın geri çıkması zorlaşır.

### 800 SERİSİ (80 SERİSİ)

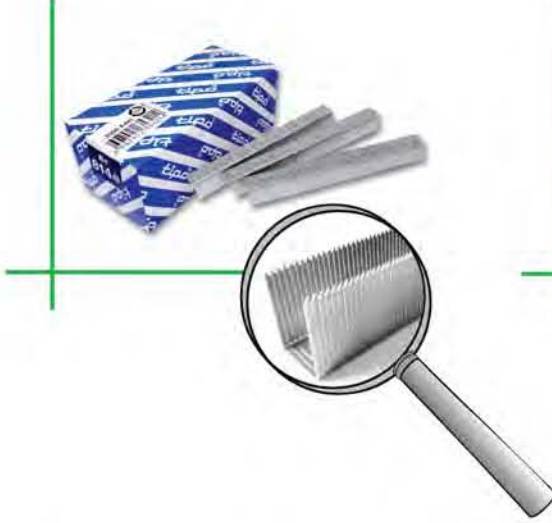
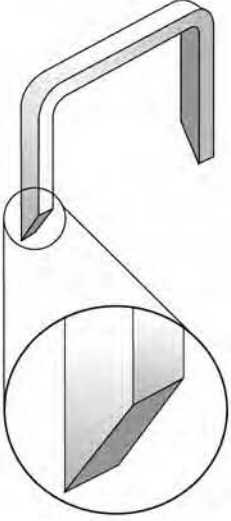

PREBENA 1M-A16-S30

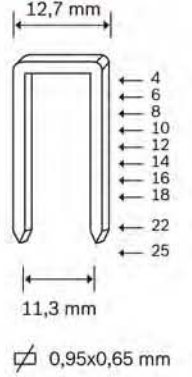

Zimba Teli Staple	804	805	806	808	810	812	814	816	818	822	825
Kutuda Adet Pcs / Box	4500	5000	5000	5000	4000	3000	3000	2750	2500	2000	1500
Kolide Adet Boxes/Carton	50	50	40	30	30	30	30	30	30	30	50

### 100 SERİSİ (93 SERİSİ)



PREBENA 1M-025/SDS

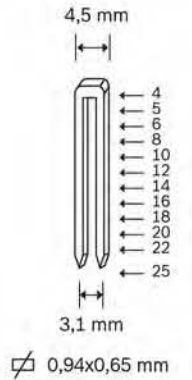

Zimba Teli Staple	104	106	107	108	110	112	114	116	118	120	122	125
Kutuda Adet Pcs / Box	8000	6000	4000	4000	4000	4000	2500	2500	2500	2000	2000	2000
Kolide Adet Boxes/Carton	80	80	80	80	75	65	80	80	70	80	75	65



## 400 SERISI (100 SERISI)

**tipo**<sup>®</sup>

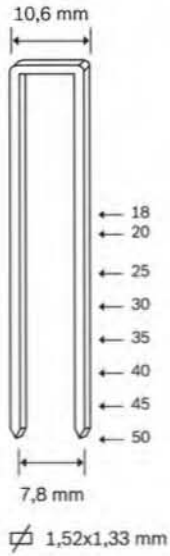

PREBENA 5X-L50



Zimba Teli Staple	420	425	430	435	440	450	455	460
Kutuda Adet Pcs / Box	675	600	525	450	375	300	2000	2000
Kolide Adet Boxes/Carton	36	36	36	36	36	36	14	14

## 900 SERISI (92 SERISI)

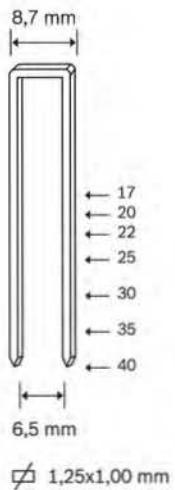

PREBENA 3M-H40



Zimba Teli Staple	917	920	922	925	930	935	940
Kutuda Adet Pcs / Box	2000	1080	900	900	720	540	600
Kolide Adet Boxes/Carton	50	36	66	36	36	36	36

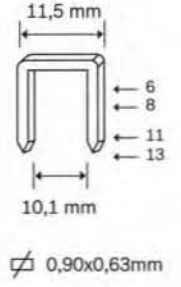

RO-MA H/72

### KULLANIM ALANLARI

- Şişe altlığı tava yapımında
- Kutu tava dikiminde
- Alttan bükmeli havalı ve mekanik çakıcılarda

Zimba Teli Staple	5008	5011
Kutuda Adet Pcs / Box	3000	2200
Kolide Adet Boxes/Carton	100	100



## 5300 SERİSİ

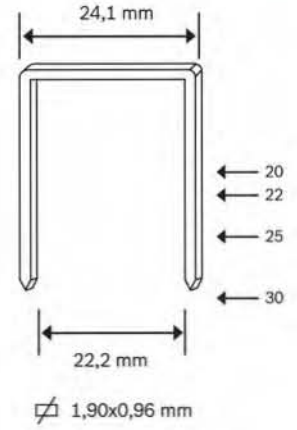

PREBENA

### KULLANIM ALANLARI

- Ahşap alın birleştirmede
- Ambalajlamada sert karton-takoz, levhalarda
- Keçe yalıtımında
- Çatı kaplamada
- Palet imalatında

Zimba Teli Staple	5320	5322	5325
Kutuda Adet Pcs / Box	1680	1680	1680
Kolide Adet Boxes/Carton	15	15	14



## 5400 SERİSİ (WC SERİSİ)

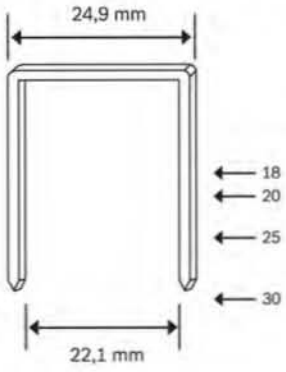

1,56x1,36 mm



PREBENA

### KULLANIM ALANLARI

- Ahşap alın birleştirmede
- Ambalajlamada sert karton-takoz, levhalarda
- Köşe mukavva birleştirme, sabitleme
- Keçe yalıtımında
- Çatı kaplamada
- Palet imalatında

**Uyumlu makinalar:** BEA 140/38-153,  
OMER WC.38, OMER WS.38 RF (Altan kıvrımalı)

## 5500 SERİSİ (WS SERİSİ)

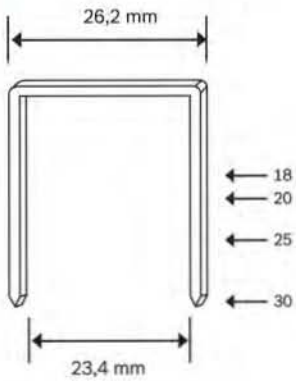

1,56x1,36 mm



PREBENA 5X-WS 38

### KULLANIM ALANLARI

- Ahşap alın birleştirmede
- Ambalajlamada sert karton-takoz, levhalarda
- Keçe yalıtımında
- Çatı kaplamada
- Palet imalatında

Zimba Teli Staple	5519	5525
Kutuda Adet Pcs / Box	1720	860
Kolide Adet Boxes/Carton	22	30

## 24/6 KIRTASIYE

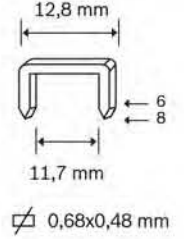

SACA HSP-13

### KULLANIM ALANLARI

- Büro işlerinde, 35 sayfaya kadar zımbalamada
- Yapma çiçek imalatında, çiçekcilikte ve süslemelerde
- Kağıt torba imalatında ve torba ağzı kapamada
- Matbaacılıkta v.s.

Zimba Teli Staple	24/6	24/6	24/6	24/8	24/8
Kutuda Adet Pcs / Box	1000	1000	1000	800	800
Kolide Adet Boxes/Carton	10	100	750	100	10

## ÇENGELLİ TEL OMEGA

### OMEGA 24 SERİSİ

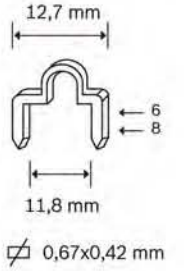

RİNG KİNG

### KULLANIM ALANLARI

- Broşür
- Katalog (Bu katalogda kullanılmıştır)
- Bürolarda delmeden dosyalama için

Zimba Teli Staple	24/6 ÇEN.	24/6 ÇEN.	24/8 ÇEN.	24/8 ÇEN.
Kutuda Adet Pcs / Box	1000	1000	1000	1000
Kolide Adet Boxes/Carton	100	10	100	10



### OMEGA 26 SERİSİ

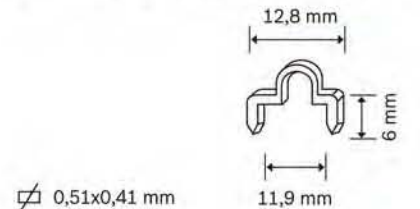

RİNG KİNG

Zimba Teli Staple	26/6 ÇEN.	26/6 ÇEN.
Kutuda Adet Pcs / Box	1200	1200
Kolide Adet Boxes/Carton	100	10

## ENAK 50 SERİSİ

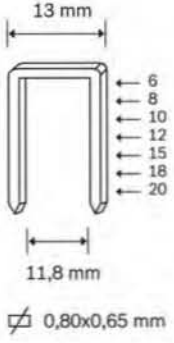

## KULLANIM ALANLARI

- Matbaacılık
- Ciltleme işlerinde

Zımba Teli Staple	50/6	50/8	50/10	50/12	50/15	50/18	50/20
Kutuda Adet Pcs / Box	5000	5000	5000	5000	5000	1000	1000
Kolide Adet Boxes/Carton	40	40	20	20	20	50	50

## 66 SERİSİ

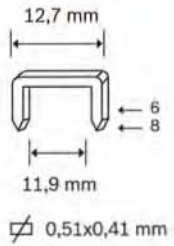

## KULLANIM ALANLARI

- Matbaa işlerinde
- Broşür, Katalog
- Elektrikli ciltleme makinalarında kullanılır.

Zımba Teli Staple	66/6	66/8
Kutuda Adet Pcs / Box	5000	5000
Kolide Adet Boxes/Carton	48	36

**NO: 10**

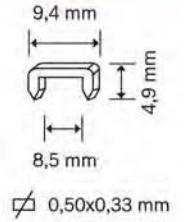

## KULLANIM ALANLARI

- Bürolarda
- Kırtasiye işlerinde

Zimba Teli Staple	10	10
Kutuda Adet Pcs / Box	1000	1000
Kolide Adet Boxes/Carton	50	1700

**NO: 23**



ETONA 75-100

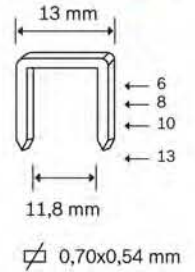

## KULLANIM ALANLARI

- Halıcılık
- Matbaa
- Büro v.s

Zimba Teli Staple	23/6	23/8	23/10	23/13	23/15	23/17	23/20
Kutuda Adet Pcs / Box	900	1000	1000	1000	1000	1000	1000
Kolide Adet Boxes/Carton	100	100	100	100	50	50	50

**NO: 25**



ROMEO PRİMULA 6

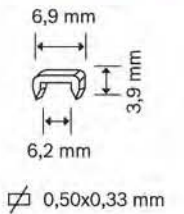

## KULLANIM ALANLARI

- Büro işlerinde
- Kuruyemişçilerde

Zimba Teli Staple	25	25
Kutuda Adet Pcs / Box	2000	2000
Kolide Adet Boxes/Carton	50	500

## KULLANIM ALANLARI

- Bürolarda
- Matbaa v.s.



Zimba Teli Staple	26/6	26/8
Kutuda Adet Pcs / Box	1300	1000
Kolide Adet Boxes/Carton	100	100

**NO: 26**

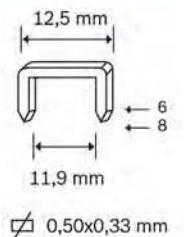

## ÇELİK ELYAF

### HIZLI / PRATİK / SAĞLAM

#### ÇELİK ELYAF KATKILI BETONLARIN ÇEŞİTLİ UYGULAMA ALANLARI:

- Yer altı açıklarının desteklenmesinde ve onarımında. Tünel, maden ocağı v.b.
- Yamaç stabilizasyonunda.
- Kanal kaplaması, köprü kaplamasında
- Deniz yapılarının tamirinde,
- Hasar görmüş binaların onarım ve güçlendirmesinde. Çelik elyaf katkılı beton, çelik yapıların güçlendirilmesinde kullanılır. Sistemin yük taşıma kapasitesini artırır ve yangına karşı dayanım sağlar.
- Oyulma ve aşınmaya karşı, silo, maden ocağı şaftı, rampa vb. Alanlarda kaplama olarak uygulanır.
- Çelik ve çimento endüstrisinde, refrakter püskürtme beton olarak, servis ömrünü uzatmak amacıyla kullanılır.
- Yangında hasar gören yapı elemanlarının tamirinin ve güçlendirilmesinde
- Kaya ankrajları ile birlikte, derin temellerin tahkimatında uygulanır.
- Zemin betonlarında
- Şap ve koruma betonlarında
- Fabrika zeminlerinde
- Liman kaplamalarında
- Tershanelerde

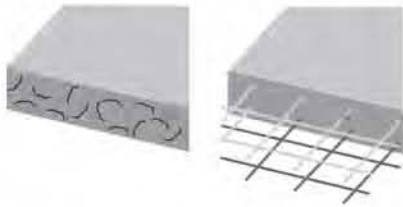
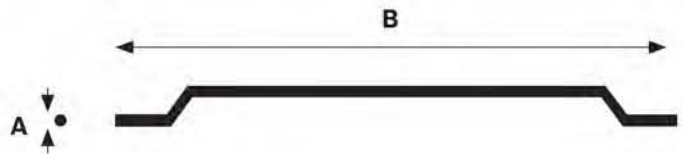
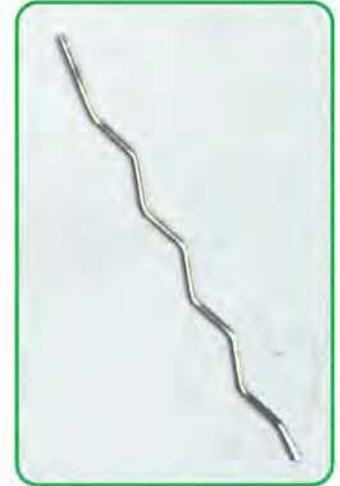
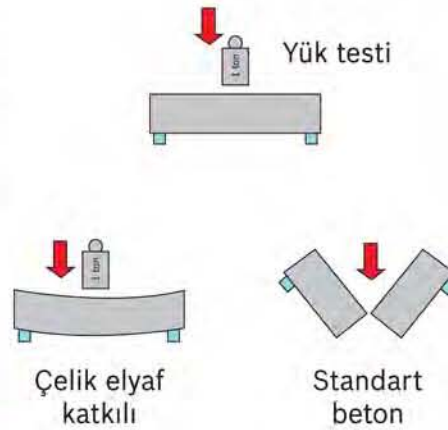
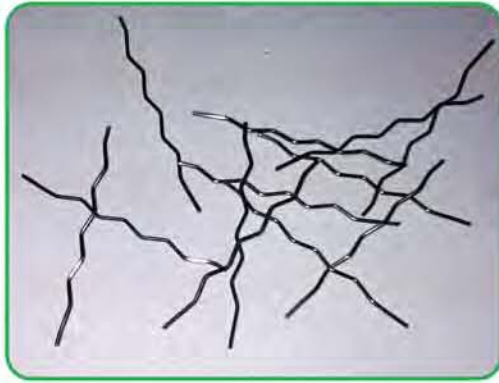
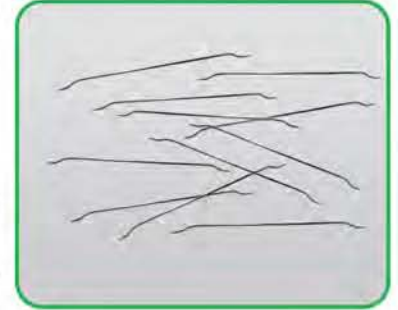

#### Çelik Elyaf Ölçüleri

Çelik Elyaf Tipi	Kanca Uçlu					Dalgalı	
Tel çapı-mm (A)	0,80 - 0,90 - 1,00					0,80 - 0,90 - 1,00	
Uzunluk-mm (B)	30	35	45	50	60	45	60
Ambalaj	20 kg						
Mukavemet	Min. 1100 N/mm <sup>2</sup>						

#### ÇELİK ELYAFIN AVANTAJLARI

- Çelik elyafın uygulanması basittir, betonda tamamıyla eşit olarak her noktaya dağılır.
- Ölçme, kesme, kaynaklama, stoklama ve yerleştirme aşamalarında tasarruf sağlar.
- Sıradan betonun kırılğan özelliğine esneklik kazandırır. Betonun dayanıklılığı artar.
- Klasik yöntemle uygulanabildiği gibi, püskürtme beton, mikser sistemleriyle de uyum içinde çalışır.
- Yamaç stabilizesinden, baraj inşaatına, uçak pistlerine, fabrika zeminlerinden prefabrik beton vs. alanlarda kullanılabilir.



**tipo®**

**TİPO TEL RAPTİYE SANAYİ VE TİCARET LTD. ŞTİ.**

Akçay Caddesi No: 176 - 35410 Gaziemir / İZMİR

Tel: +90.232. 251 03 45 - 251 28 36 Fax: +90.232. 251 37 83

tipo@tipotel.com



Bu sisteme verilen  
belgedir.

basım tarihi: 14.10.2010  
redarınçı işleme: ORION BASKI MATBAACILIK  
TEKSTİL GIDA SAN. ve TİC. LTD.ŞTİ.



www.kosgeb.gov.tr